

Fiche technique

Cette fiche technique fait partie intégrante du contrat.

TRIBULATIONS D'UN MUSULMAN D'ICI d'Ismaël SAÏDI

Cette fiche technique est susceptible d'être modifiée en fonction des caractéristiques de la salle dans laquelle le spectacle aura lieu.

IMPORTANT : PLATEAU, STRUCTURE, SCÈNE, LUMIÈRES ET SONORISATION SERONT MONTÉS AVANT NOTRE ARRIVÉE.

✓ **PLATEAU**

- Ouverture mur à mur : 10.40 m
- Profondeur exploitable de jeu : 7m
- Hauteur sous projecteur : 5.70 m
- Pendrillonage noir à l'italienne
- Coulisses hors de vue du public avec un éclairage léger
- Bords de scène visibles même dans les noirs et sécurisés
- Fond de scène : un écran de vidéo-projection minimum 3m de hauteur x 4m de large
- Plateau recouvert d'un tapis de danse noir mat

✓ **MATÉRIEL DE SCÈNE À FOURNIR PAR L'ORGANISATEUR**

- 1 chaise

✓ **MATÉRIEL FOURNI PAR LA COMPAGNIE**

- Un ordinateur portable avec port VGA, HDMI et une entrée mini-jack

✓ **TEMPS DE MONTAGE : 1h45**

- 15 minutes : raccord ordinateur/vidéoprojecteur / console son/ balance et cadrage des pistes vidéo
- 1h30 heures : réglages lumière et encodage

✓ **PERSONNEL NÉCESSAIRE**

- Un régisseur général

✓ **RÉGIE**

- Située au centre par rapport à la scène et permettant la gestion des lumières et du son de façon simultanée.

✓ **MATÉRIEL TECHNIQUE DEMANDÉ**

▪ **LUMIÈRES**

LES ÉCLAIRAGES SERONT MONTÉS, PATCHÉS ET GÉLATINÉS

| | | |
|---------|--|----|
| Trad.01 | | |
| Trad 02 | | |
| Trad 03 | | |
| | Robert Juliat Projecteur Theatre 310 H PC / PC 11/60° 1 Kw. / GX 9,5 / 11,00 Kg | 28 |
| | Robert Juliat Projecteur a découpe Courte 614S / 13 / 42° / 1 Kw. / GX 9,5 / 14,00 Kg. | 05 |

▪ **SON**

- 1 Console de mixage de type YAMAHA M7 CL.
- Système de diffusion de type professionnel (L Accoustics fortement recommandé) : 5.1
- Diffusions en façade (Jardin et Cour de type CLUSTERS) sur ampli régie.
 - o Diffusion retour plateau (Jardin et Cour) sur ampli régie.
 - o Relay en salle sur 2 enceintes (droite et gauche) sur ampli régie.
- 2 Micros HF main pour le débat
- Micros de soutien au besoin (selon acoustique propre au lieu de représentation.)
- Câble mini jack, suffisamment long, afin de pouvoir le connecter à l'entrée mini jack de l'ordinateur, et diffuser du son en passant par la console son.

▪ **VIDÉO**

- Câble VGA ou HDMI (d'une longueur suffisante pour relier à l'ordinateur de la compagnie)
- Vidéoprojecteur : 3000 lumens minimum
- Shutter en commande à distance, depuis une télécommande ou en DMX

**MACHINE A BROUILLARD
REQUISE**

✓ **ACCUEIL DE LA COMPAGNIE**



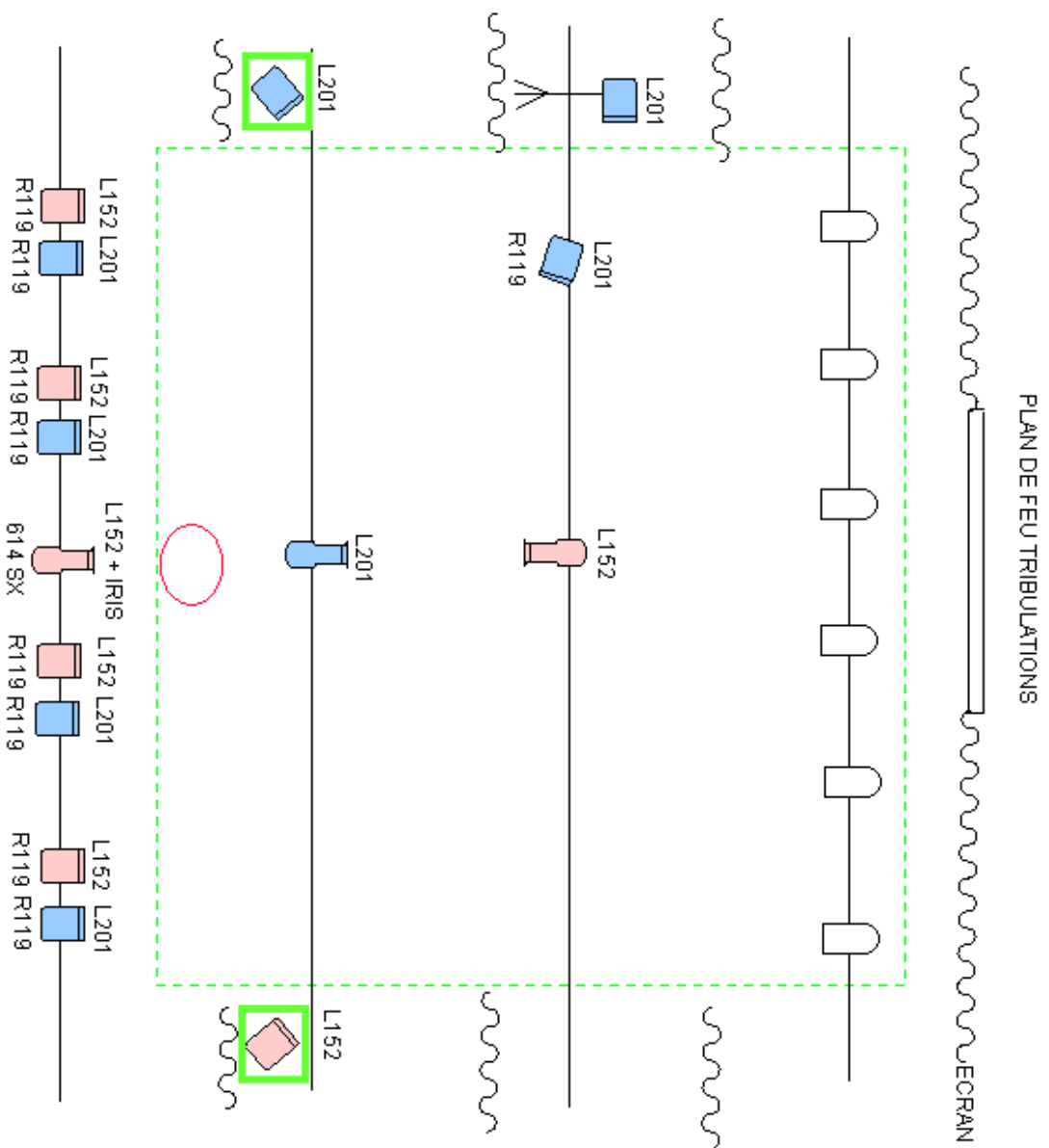

- 1 loge (chauffée en hiver) fermant à clé sera mise à la disposition de l'artiste. La loge devra être près de l'espace de jeu et son accès devra se faire sans passer par la salle.
- Miroir
- Portant avec cintres
- Tables & chaises en quantité suffisante
- Catering pour 2/3 personnes : eau plate (1.5L par personne) café, thé, jus de fruits 100% pur jus, fruits frais, assortiment de gâteaux type Delacre). **Le catering devra être en place dès l'arrivée du technicien.**

PLAN FEU



PLAN DE FEU TRIBULATIONS

Ecran

-  PAR LED
-  PC 1KW
-  DECOUPE 614SX
-  VIDEO PROJ
-  ESPACE DE JEU

VOS CONTACTS

Contact Technique

Mathieu GALLON/Sebastien Roman

06.27.51.38.74/+33 6 26 75 24 72

mathieu.gallon@gmail.com / sebroman@hotmail.fr

Contact Organisation

Diffusion

Karine

0671901827

spectacleismaelsaidi@gmail.com